

P-ändar

AH32-1

Smörjfria

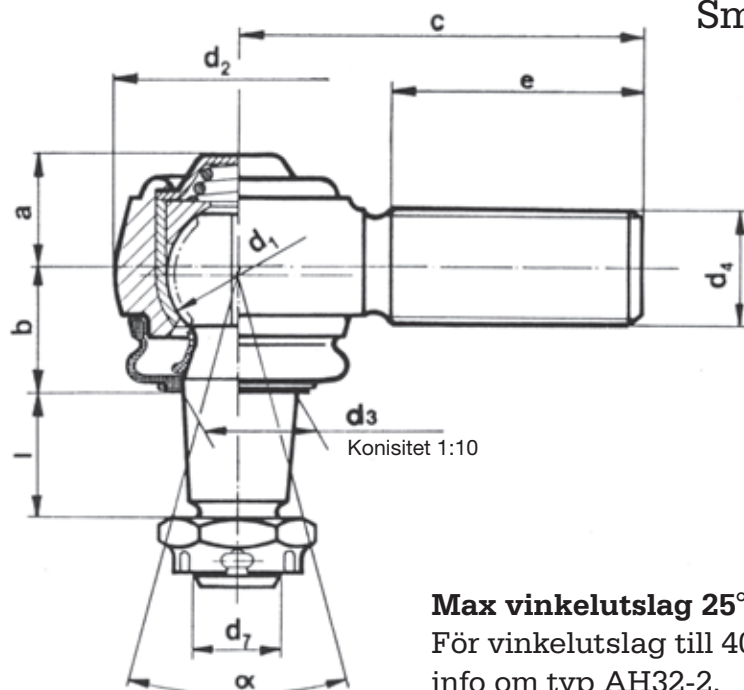

Max vinkelutslag 25°
För vinkelutslag till 40° begär info om typ AH32-2.

Art-nr	d1	a	b	c	d2	d3	d4	d7	e	l	α	vikt/st (kg)
AH32-1 19x25*	19	14	19	85	32	14	M14 x 1.5 R	M10 x 1	55	18	25°	0.210
AH32-1 22x25*	22	15	22	90	36	16	M16 x 1.5 R	M12 x 1.5	60	20	25°	0.320
AH32-1 24x25	24	16	23	95	40	18	M18 x 1.5 R	M14 x 1.5	65	22	25°	0.450
AH32-1 25x25*	24	18	26	95	40	18	M18 x 1.5 R	M14 x 1.5	60	22	25°	0.420
AH32-1 25x25*	25	18	26	95	40	18	M20 x 1.5 R	M14 x 1.5	60	22	25°	0.420
AH32-1 27x25	27	21	26	100	48	20	M24 x 1.5 R	M16 x 1.5	70	24	25°	0.820
AH32-1 30X25	30	22	28	105	52	22	M28 X 1.5 R	M18 X 1.5	75	25	25°	1.000
AH32-1 30X25	30	22	28	105	52	22	M24 X 1.5 R	M18 X X1.5	75	26	25°	0.950
AH32-1 35X25	35	25	32	115	62	26	M30 X 1.5 R	M20 X 1.5	80	30	25°	1.480
AH32-1 40X25	40	28	36	120	69	30	M30 X 1.5 R	M24 X 1.5	80	34	25°	1.800
AH32-1 50X25	50	33	42	135	80	38	M38 X 1.5 R	M30 X 1.5	85	42	25°	3.000

* Plastglidyta i kulsålen

För vänstergångat skaft d4,
tillägg suffix "L"
R= hörgångad
L= vänstergångad

Vid stora slag och vibrationer,
begär info om härdad typ AH32-1H och 2H.