

MASKINSKOR

ROSTFRITT - SYRAFAST

TYP H



TYP M



TYP M
FÄSTÖRON



TYP K



Produktbeskrivning och material

- Polerat rostfritt stål.
- Hygienisk design.
- Vibrationsdämpande och vulkaniserat gummi.
- Fastsättning möjlig.

Material

Bult DIN 975

Fotplatta DIN 59382:

AISI 304 rostfri A2 (standard)
(AISI 316 syrafast A4
kan levereras).

Gummi:

Livsmedelsgodkänt och
resistent mot de flesta
rengöringsmedel
NBR 75 shore, svart
(standard).

Vitt gummi kan levereras

Max temperatur -20° til +100°.

TYP H LEDAD

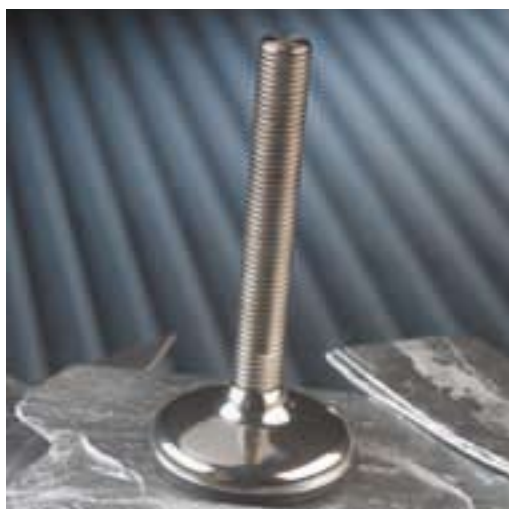

Maskinsko typ H är en ny modell, som kännetecknad av sin hygieniska design, där övergången mellan fotplattan och nivileringsbulten är avskalad.

Typ H har en avrundat och hygienisk design, som gör den lätt att rengöra. det ingjutna gummit följer de normer, som är angivna i USDA 's standard för gummiprodukter.

Typ H kan ta vinkelfel på golv och utrustning upp till 10°.

Beställningsexempel:

H 75 12 x 100

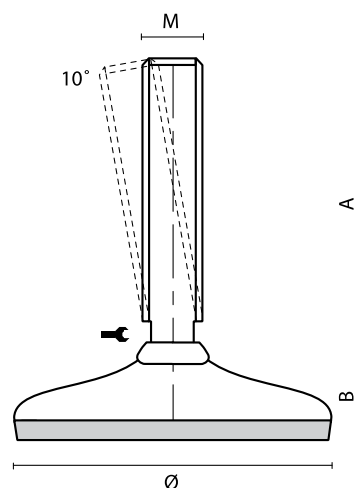
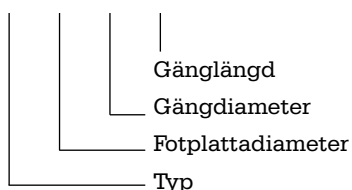

Fotplattor

	H60	H80	H100	H120	H140
Diameter Ø	60 mm	80 mm	100 mm	120 mm	140 mm
Höjd B	33 mm	31 mm	34 mm	38 mm	44 mm
Max. belastning	500 kg	1000 kg	1500 kg	2500 kg	3500 kg

Ovanstående fotplattor kan fritt kombineras med vilken bult som helst av de gängdiametrar, som anges nedan standardlängder.

Nivileringsbult

Längd A	M 12 mm	M 16 mm	M 20 mm	M 24 mm	M 30 mm	M 36 mm	M 42 mm
50 mm	X	-	-	-	-	-	-
70 mm	X	X	X	X	X	-	-
100 mm	X	X	X	X	X	X	X
150 mm	X	X	X	X	X	X	X
180 mm	X	X	X	X	X	X	X
230 mm	X	X	X	X	X	X	X
310 mm	-	X	X	X	X	X	-
	10 mm	13 mm	15 mm	19 mm	24 mm	30 mm	36 mm

TYP M

Maskinsko type M kännetecknas av ett brett sortiment, som ger optimal flexibilitet vid val av maskinsko.

Typ M har en avrundad och hygienisk design, som gör det lätt att rengöra. Det ingjutna gummit följer de normer, som är angivna i USDA 's standard för gummiprodukter.

Typ M foten kan ta upp vinkelfel på golv och utrustning upp till 5°.



Beställningsexempel:

M 75 12 x 100

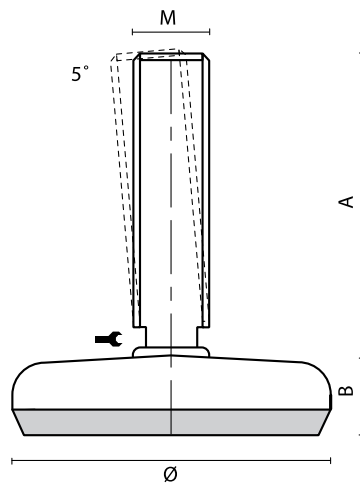
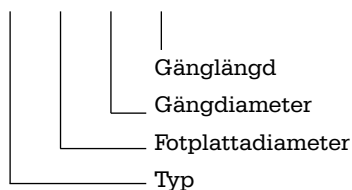

Fotplatta

	M 40	M 50	M 75	(ekonomi) M 105	M 100	M 125	M 150	M 180
Diameter Ø	40 mm	50 mm	75 mm	100 mm	100 mm	125 mm	150 mm	180 mm
Höjd B	20 mm	21 mm	22 mm	32 mm	32 mm	37 mm	40 mm	40 mm
Max. belastning	200 kg	300 kg	800 kg	1000 kg	2000 kg	3000 kg	4000 kg	5000 kg

Ovanstående fotplattor kan fritt kombineras med vilken bult som helst av de gängdiametrar, som anges nedan standardlängder.

Nivileringsbult

Längd A	M 10 mm*	M 12 mm	M 16 mm	M 20 mm	M 24 mm	M 30 mm	M 36 mm	M 42 mm
50 mm	X	X	-	-	-	-	-	-
70 mm	X	X	X	X	X	X	-	-
100 mm	X	X	X	X	X	X	X	X
150 mm	X	X	X	X	X	X	X	X
180 mm	X	X	X	X	X	X	X	X
230 mm	X	X	X	X	X	X	X	X
310 mm	-	-	X	X	X	X	X	-
	8 mm	10 mm	13 mm	15 mm	19 mm	24 mm	30 mm	36 mm

* M10 mm levereras endast till fotplatta M40, M50 och M75.

TYP M FÄSTÖRON



Maskinsko typ M-fästörön kännetecknas av att foten kan fastsättas i golvet. Den ingjutna fastsättningsplattan medför också att foten är vibrationsdämpande efter fastsättningen i golvet.

Typ H har en avrundad och hygienisk design, som gör den lätt att rengöra. Det ingjutna gummit följer de normer, som är angivna i USDA's standard för gummiprodukter.

Typ M-fästörön foten kan ta upp vinkelfel på golv och utrustning upp till 5°.

Beställningsexempel:

M 76 16 x 100

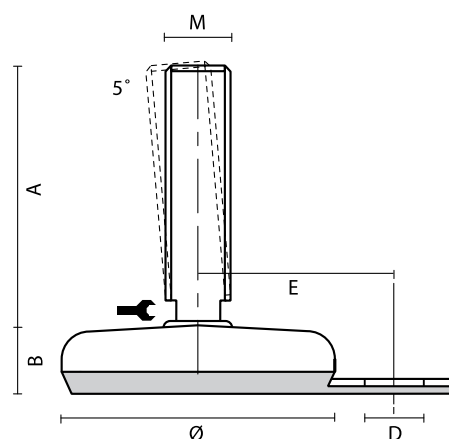
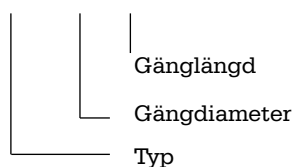

Fotplattor

	M 76	M 77	M 106
Diameter Ø	75 mm	75 mm	100 mm
Höjd B	22 mm	22 mm	32 mm
Längd E	52 mm	52 mm	67 mm
Håldiameter D	15 mm	15 mm	15 mm
Max. belastning	800 kg	800 kg	1000 kg

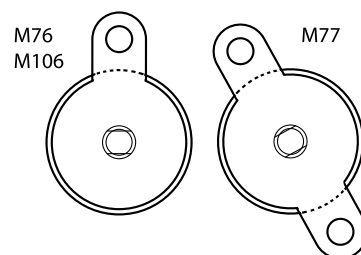

Ovanstående fotplattor kan fritt kombineras med vilken bult som helst av de gängdiametrar, som anges nedan standardlängder.

Nivileringsbult

Längd A	M 10 mm*	M 12 mm	M 16 mm	M 20 mm	M 24 mm	M 30 mm	M 36 mm
50 mm	X	X	-	-	-	-	-
70 mm	X	X	X	X	X	X	-
100 mm	X	X	X	X	X	X	X
150 mm	X	X	X	X	X	X	X
180 mm	X	X	X	X	X	X	X
230 mm	X	X	X	X	X	X	X
310 mm	-	-	X	X	X	X	X
Längd	8 mm	10 mm	13 mm	15 mm	19 mm	24 mm	30 mm

*M10 bulten levereras ej till fotplatta M106.

TYP K KULLEDAD

Maskinsko typ K kännetecknas av att den kan ta upp stora vinkelfel på golv och utrustning.

Typ H har en avrundat och hygienisk design, som gör den lätt att rengöra. Det Gummi som är inpressat i foten följer de normer, som är angivna i USDA´s standard för gummiprodukter.

Typ K foten kan ta upp vinkelfel på golv och utrustning upp till 20°.



Beställningsexempel:

K 75 16 x 100

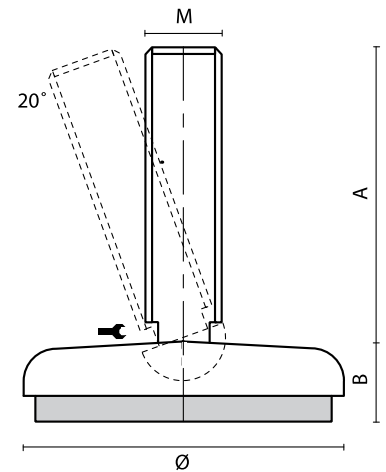
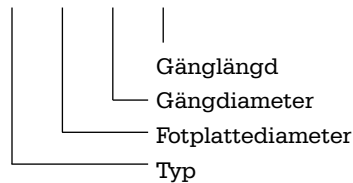

Fotplattor

	K 75	K 100	K 125
Diameter Ø	75 mm	100 mm	125 mm
Höjd B	21 mm	36 mm	40 mm
Max. belastning	800 kg	2000 kg	3000 kg

Ovanstående fotplattor kan fritt kombineras med vilken bult som helst av de gängdiametrar, som anges nedan standardlängder.

Nivileringsbult

Längd A	M 12 mm	M 16 mm	M 20 mm	M 24 mm	M 30 mm	M 36 mm
50 mm	X	-	-	-	-	-
70 mm	X	X	X	X	X	-
100 mm	X	X	X	X	X	X
150 mm	X	X	X	X	X	X
180 mm	X	X	X	X	X	X
230 mm	X	X	X	X	X	X
310 mm	-	X	X	X	X	X
	10 mm	13 mm	15 mm	19 mm	24 mm	30 mm