

# MASKINSKO GN2 FOTPLATTA G2

ALUMINIUM

Typ GN består av en fotplatta av förzinkad aluminium med påklistrad oljebeständig gummisula.

Vridbar nivåskruv av förzinkat stål.

Egenfrekvensen är 30-40 Hz.

Ett ekonomiskt bra alternativ där inte helt rostfri lösning krävs.

Vid "rätt" antal kan även denna typ levereras med rostfri nivåeringsbult.

Andra varianter i denna serie:

Typ G1/GN1: Mjukare gummiplatta med lägre egenfrekvens 15-25 Hz.

Typ K1/KN1: Med vibrationssula av rostfri ståltråd-dyna. För aggressiva miljöer. Egenfrekvens 20-25 Hz.

Typ K2/KN2: Som ovan men egenfrekvens 15-25 Hz.

## Typ GN2

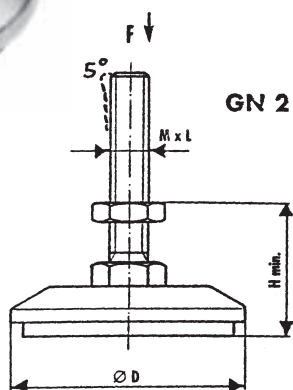

## Typ G2

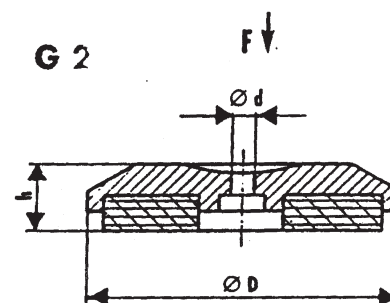

### Maskinsko GN - Aluminium

Typ	M x L	D Ø	d Ø	H min	h	F max kg
GN 2 - 80	M12x80	80	6	30	16	500
GN 2 - 80	M16x120	80	6	34	16	500
GN 2 - 130	M20x120	130	6	43	20	1600

### Maskinsko G - Aluminium

Typ	M x L	D Ø	d Ø	H min	h	F max kg
G 2 - 80	-	80	6	-	16	500
G 2 - 130	-	130	6	-	20	1600

Beställningsexempel:

Maskinsko GN2: GN2-80 M16x120

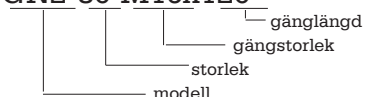

Beställningsexempel:

Fotplatta G2: G2-80

