

**Typenwahl der PTFE - RWDR**

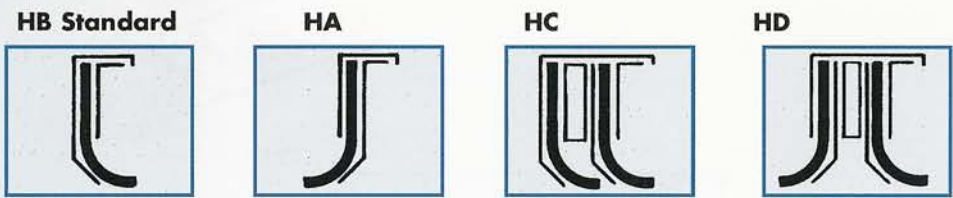

**Einbauvorschrift**

Die Dichtlippe muß beschädigungsfrei eingebaut werden. Deshalb nie über scharfe Kanten montieren.

Falls die angegebene Montageschräge nicht an der Welle unterzubringen ist, muß ein entsprechender Montagekonus als Montagehilfe angefertigt werden.

**Mounting Instruction**

The seal-lip must be installed without any damage. Therefore never assemble over sharp-edge. If the rating assemble level can not be installed at the shaft, an adegmate assemble cone for the installation must be manufactured.

**Montage gegen die Lippe / Mounting against the lip**

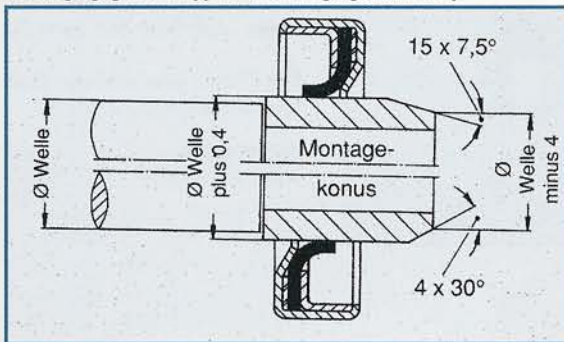

**Aufnahmebohrung / Location hole**

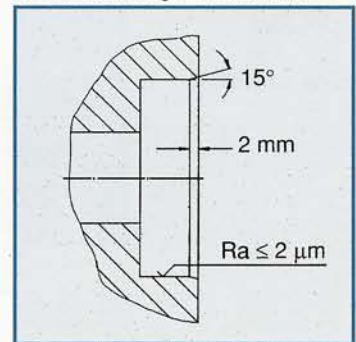

**Bestellangaben / Order Information**

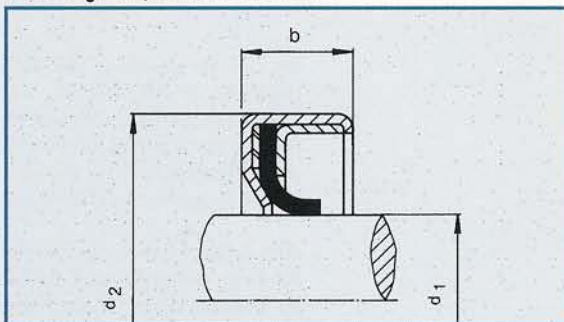

**Passungen / Fit**

Welle/Shaft: h11  
Gehäusebohrung/Shell hole: H8

**Welle**

Die Gegenlauffläche der Lippe sollte eine Oberflächenhärte von min. 60 HRC, bei einer maximalen Rauhtiefe von  $Ra \leq 0,4 \mu m$  ( $R \max \leq 2,0 \mu m$ ) aufweisen und drallfrei geschliffen sein.

**Shaft**

The working in opposite of the lip should have an surface hardness of min 60 HRC, with an maximum peak-to-ralley height of  $Ra \leq 0,4 \mu m$  ( $R \max \leq 2,0 \mu m$ ) and twist-free grinding.